

Differenzdruck-Manometer

mit 2 Rohrfedern und einem Zeiger
Übersteckringgehäuse

Typ

Kl. 1,6

DiRZ 160

Anwendung

Differenzdruck-Manometer Typ DiRZ sind preisgünstige Geräte zur direkten Anzeige einer Druckdifferenz. Anwendungsbereiche sind z.B. Heizungsanlagen (Vor- und Rücklauf) und Filteranlagen. Geeignet für gasförmige und flüssige, nicht hochviskose und nicht kristallisierende Messstoffe im Rahmen der Beständigkeit der messstoffberührten Teile.

Aufbau und Wirkungsweise

Das Messsystem besteht aus zwei unabhängig voneinander arbeitenden Rohrfedermeßsystemen, von denen jedes einen eigenen Druckanschluss hat. Die Anschlüsse sind mit + und - gekennzeichnet (+ für den höheren Druck, - für den niedrigeren Druck). Beide Rohrfedern sind mit einem subtrahierenden Zeigerwerk verbunden, das unmittelbar den Differenzdruck zur Anzeige bringt.

Nenngröße (NG)

160 mm

Genauigkeit (EN 837-1)

Klasse 1,6

Anzeigebereiche (EN 837-1)

0-1 bis 0-600 bar

Verwendungsbereiche

Differenzdruck: max. Skalenendwert
statischer Druck: max. 1 Druckstufe höher als Anzeigebereich (Zifferblattaufschrift)

Lagertemperatur

-40 °C bis +70 °C

Umgebungstemperatur

-40 °C bis +60 °C

Messstofftemperatur max.

Ausführung -1: +60 °C (Weichlötlung), +100 °C (Hartlötlung)
Ausführung -3: +100 °C

Temperatureinfluss

Der zusätzliche Fehler pro 10 °C Abweichung von der Referenztemperatur +20 °C (bezogen auf das Messsystem) kann in Übereinstimmung mit EN 837-1 bis zu 0,4% betragen.

Schutzart (EN 60 529 / IEC 529)

IP 43

Standardausführung

Anschlüsse

2 x G 1/2 B unten parallel hintereinander, Kennzeichnung + und -

Messstoffberührte Teile

Bestellkennzahl -1 : **Anschlüsse:** Messing

Rohrfedern:

≤ 40 bar = Bronze, Kreisform, Weichlötlung

≥ 60 bar = 1.4571, Schraubenform, Hartlötlung

Bestellkennzahl -3: **Anschlüsse:** CrNi-Stahl 1.4571

Rohrfedern: 1.4571, Schutzwasserschweißung

≤ 40 bar = Kreisform

≥ 60 bar = Schraubenform

Zeigerwerk

Messing/Neusilber



Zifferblatt

Aluminium weiß, Skalierung schwarz

Zeiger

Aluminium schwarz

Gehäuse und Ring

Gehäuse Polyamid 6B schwarz, Übersteckring Stahl schwarz

Sichtscheibe

Instrumentenglas

Sonderausführungen u.a.

- messstoffberührte Teile Monel (-6)
- Messstoffanschluss 1/2" NPT, andere auf Anfrage
- Drosselschrauben in den Eingangskanälen Messing o. CrNi-Stahl
- Frontring Messing verchromt
- Sichtscheibe Acrylglas oder Sicherheitsverbundglas
- 1" Blow-out (Ø 25 mm) in der Gehäuserückwand
- Sonderskalen
- Gummiring zwischen Glas und Übersteckring als Spritzwasserschutz
- höhere statische Drücke auf Anfrage (Skala mit < 270 Winkelgraden möglich)
- An- oder Einbau von elektrischen Zusatzeinrichtungen (siehe Rubrik 9) ist mit Einschränkungen möglich

Für Ausführung mit Gehäusefüllung siehe Datenblatt 5111, Typ DiRZChG 160

Bestellangaben (Typenaufbau):

Grundtyp/Nenngröße: **DiRZ 160**

Bestellkennzahl messstoffberührtes Material: - 1 oder - 3 (vergl. links)

Kennbuchstaben für Gehäusebauform:

Fr oder **Rh** vergl. Rückseite

(Standard = ohne Befestigungsrand = ohne zusätzliche Kennbuchstaben)

Anzeigebereich: entsprechend EN 837-1

z.B. 0-4 bar oder **0-60 bar**

Statischer Druck

eine Druckstufe höher als Anzeigebereich (nach EN 837-1)

Anschlussgewinde:

G 1/2 B (= Standard) oder **1/2" NPT** (andere: siehe oben)

Sonderausführungen: (siehe oben)

Beispiele für Bestelltexte:

● DiRZ 160-1, 0-2,5 bar, stat. Druck 4 bar, G 1/2 B

● DiRZ 160-3, Rh, 0-4 bar, stat. Druck 6 bar, 1/2" NPT



ARMATURENBAU GmbH

Manometerstraße 5 • D-46487 Wesel - Ginderich
Tel.: (0 28 03) 91 30-0 • Fax: (0 28 03) 10 35
armaturenbau.de • mail@armaturenbau.de



Tochterfirma und Vertrieb Ost

MANOTHERM Beierfeld GmbH

Am Gewerbepark 9 • D-08344 Grünhain-Beierfeld
Tel.: (0 37 74) 58-0 • Fax: (0 37 74) 58-545
manotherm.de • mail@manotherm.de

5110

11/05

Gehäusebauformen, Kennbuchstaben, Maße und Masse

Anschlüsse unten parallel hintereinander,
ohne Kennbuchstaben

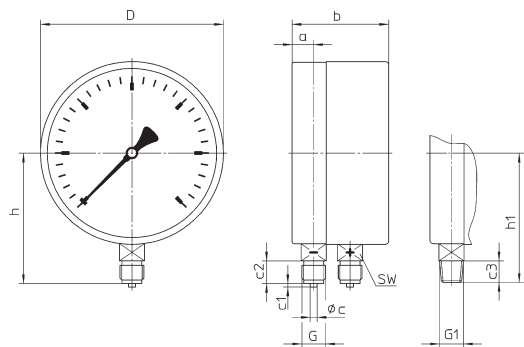

Anschlüsse unten parallel hintereinander,
 Rand hinten,
 Kennbuchstaben **Rh**

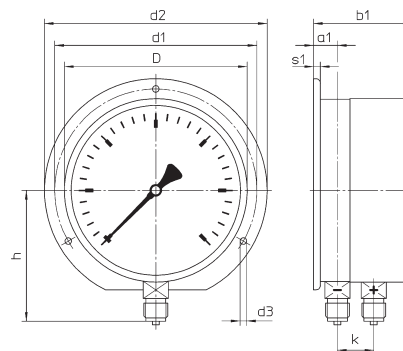

Anschlüsse unten parallel hintereinander,
 Frontring,
 Kennbuchstaben **Fr**

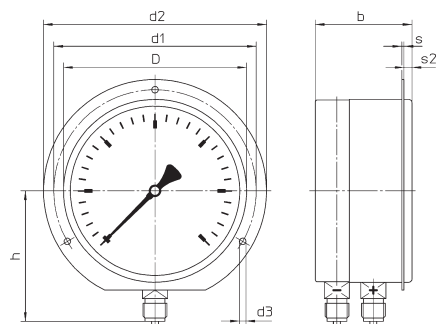

Maße (mm) und Masse (kg)

D = Nenngröße	a	a1	b	b1	c	c1	c2	c3	d1	d2	d3	G	G1	h ^{±1}	h1 ^{±1}	k	SW	s	s1	s2	Masse (ca.)
160	19	21	85	87	6	3	20	19	178	196	5,8	G ½ B	½" NPT	115	114	32	22	2	6	7	1,10

Unsere Geräte werden ständig weiterentwickelt, daher Änderungen vorbehalten.